

# NACELLE ARAIGNEE SUR CHENILLES 20 M

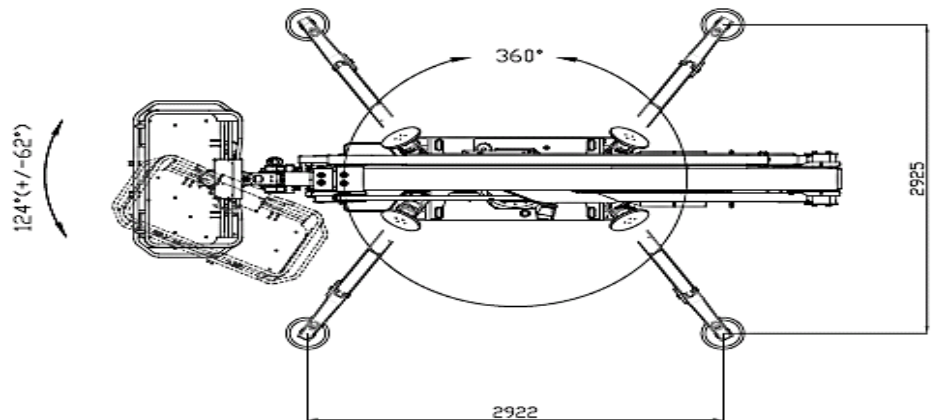
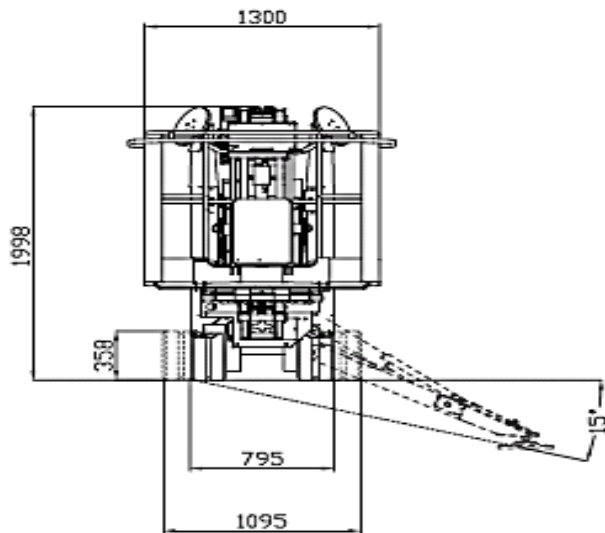
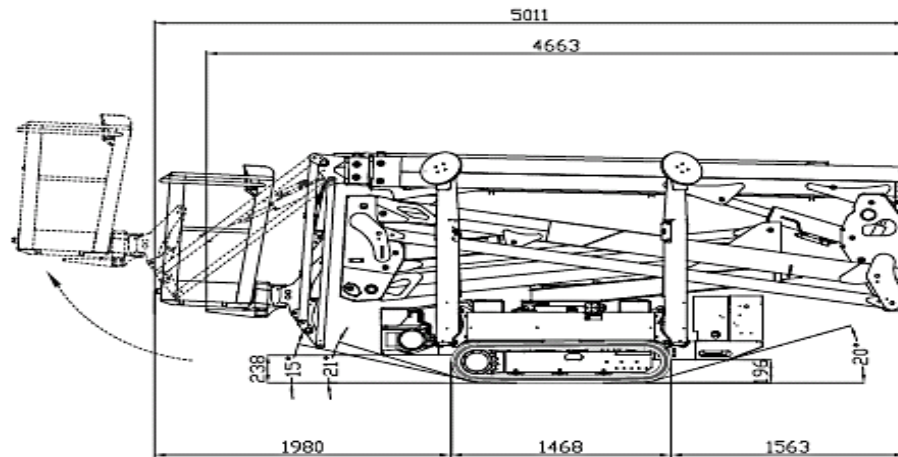

## SERIE X Nacelles à flèche à chenilles compactes X20J Plus

### Dimensions

Hauteur de travail (plate-forme avec capacité de 230 kg)	20,05 m
Déport horizontal (plate-forme standard 230 kg)	9,20 m
Dimensions de la plate-forme (standard - 2 personnes)	0,69 m x 1,34 m
Largeur repliée (sans plate-forme)	1,48 m
Hauteur repliée (sur chenilles)	1,99 m
Longueur repliée (sur chenilles)	5,00 m
Surface au sol des stabilisateurs	2,92 m x 2,93 m
Poids de la machine (avec plate-forme standard)	2 840 kg
Poids en ordre de marche (avec moteur à essence)	2 880 kg

Siège Social : **SJL SAINT JUNIEN**  
Parc d'Activités Axial - Rue Evariste Galois  
**87200 SAINT JUNIEN**  
Tél. 05 55 02 58 23 - Fax 05 55 02 19 67

**SJL CONFOLENS**  
Route des Tiers - ZA Le Mas Félix  
**16500 CONFOLENS**  
Tél. 05 45 29 51 50 - Fax 05 45 30 21 57

**SJL BELLAC**  
Rue Pierre Merlin - Lot. Les Couchets  
**87300 BELLAC**  
Tél. 05 55 68 30 00 - Fax 05 55 47 67 56

**SJL MONTMORILLON**  
ZI EST La Barre - Rue des Métiers  
**86500 MONTMORILLON**  
Tél. 05 49 48 62 11 - Fax 05 49 84 10 27

# NACELLE ARAIGNEE SUR CHENILLES 20 M

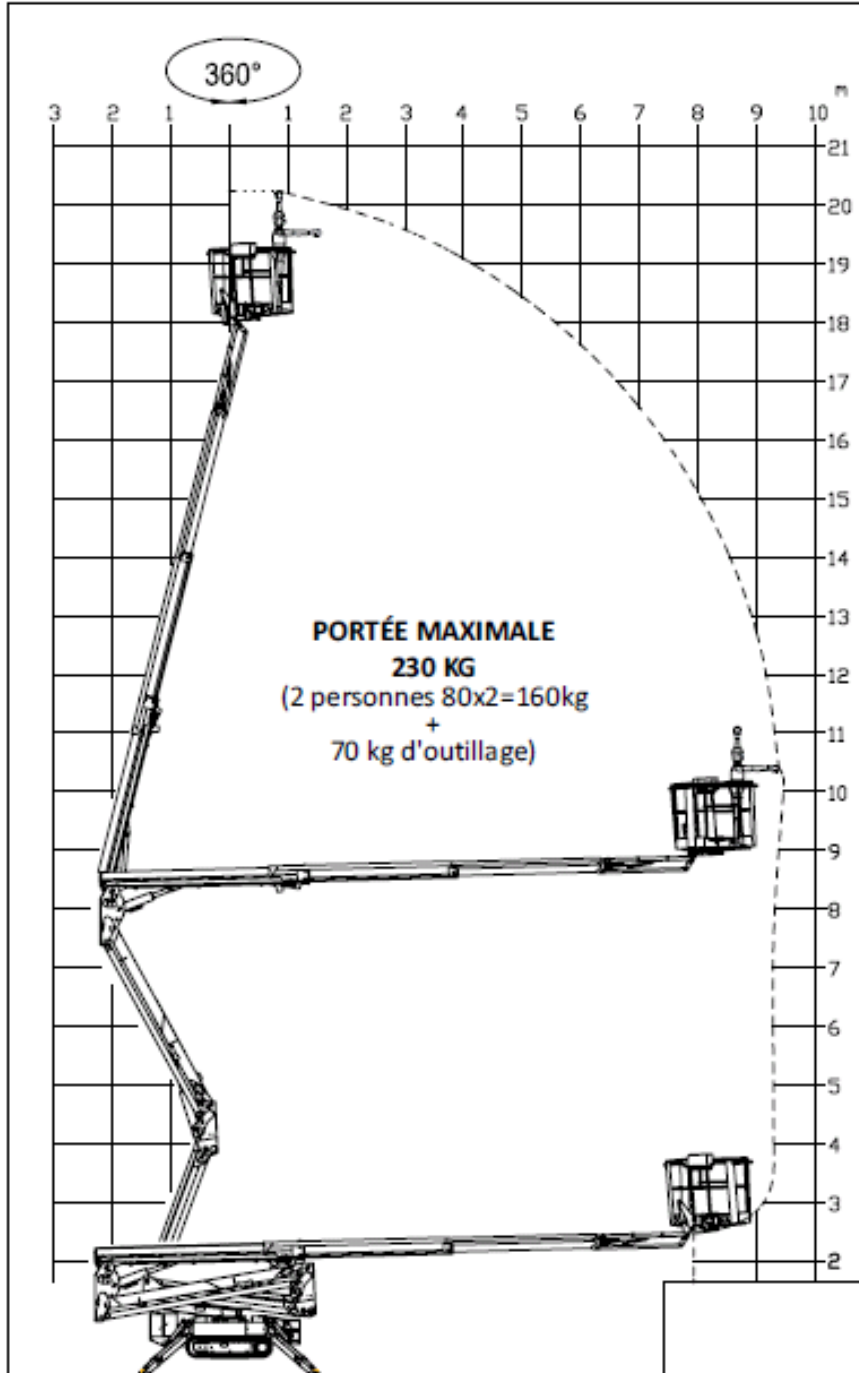

Siège Social : **SJL SAINT JUNIEN**  
 Parc d'Activités Axial - Rue Evariste Galois  
**87200 SAINT JUNIEN**  
 Tél. 05 55 02 58 23 - Fax 05 55 02 19 67

**SJL CONFOLENS**  
 Route des Tiers - ZA Le Mas Félix  
**16500 CONFOLENS**  
 Tél. 05 45 29 51 50 - Fax 05 45 30 21 57

**SJL BELLAC**  
 Rue Pierre Merlin - Lot. Les Couchets  
**87300 BELLAC**  
 Tél. 05 55 68 30 00 - Fax 05 55 47 67 56

**SJL MONTMORILLON**  
 ZI EST La Barre - Rue des Métiers  
**86500 MONTMORILLON**  
 Tél. 05 49 48 62 11 - Fax 05 49 84 10 27

Mail : [contact@sjl-location.com](mailto:contact@sjl-location.com)

Site internet : [www.sjl-location.com](http://www.sjl-location.com)



# NACELLE ARAIGNEE SUR CHENILLES 20 M

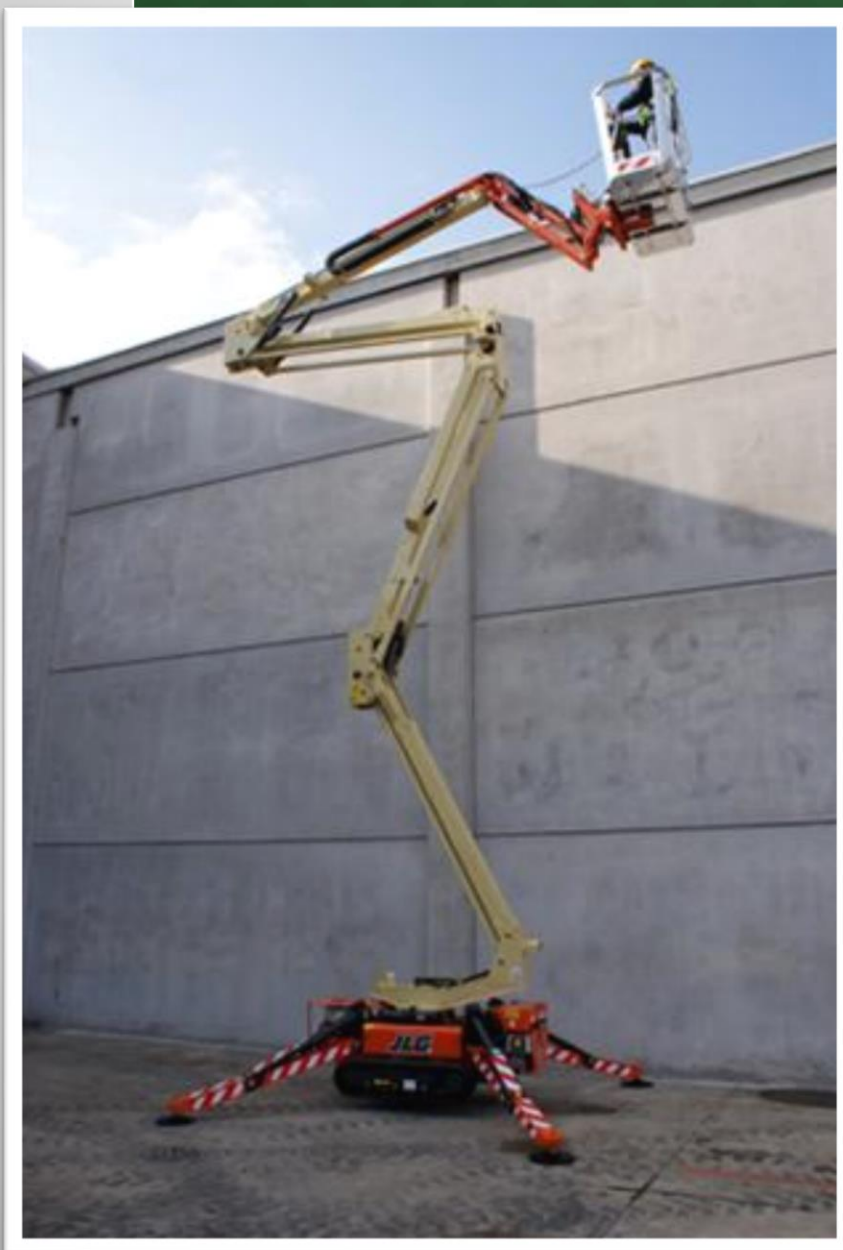

Siège Social : **SJL SAINT JUNIEN**  
Parc d'Activités Axial - Rue Evariste Galois  
**87200 SAINT JUNIEN**  
Tél. 05 55 02 58 23 - Fax 05 55 02 19 67

**SJL CONFOLENS**  
Route des Tiers - ZA Le Mas Félix  
**16500 CONFOLENS**  
Tél. 05 45 29 51 50 - Fax 05 45 30 21 57

**SJL BELLAC**  
Rue Pierre Merlin - Lot. Les Couchets  
**87300 BELLAC**  
Tél. 05 55 68 30 00 - Fax 05 55 47 67 56

**SJL MONTMORILLON**  
ZI EST La Barre - Rue des Métiers  
**86500 MONTMORILLON**  
Tél. 05 49 48 62 11 - Fax 05 49 84 10 27

Mail : [contact@sjl-location.com](mailto:contact@sjl-location.com)

Site internet : [www.sjl-location.com](http://www.sjl-location.com)

SARL au capital de 1 738 800 € - N° Siret 533 215 299 00017 - RCS Limoges 533 215 299 - NAF 7732Z - TVA FR91 533 215 299