

Données techniques		
Poids opérationnel	kg	154,0
Poids à l'expédition (avec emballage)	kg	171,5
Largeur de travail	mm	400
Hauteur de machine	mm	717
Hauteur de travail (timon réglable)	mm	800 - 1.143
Dimensions à l'expédition (l x l x h)	mm	760 x 470 x 1.290
Dimension de la semelle	mm	10
Force centrifuge	kN	25
Fréquence	Hz	90
Vitesse marche avant / arrière max. (suivant la nature du sol et les influences de l'environnement)	m/mn	21
Rendement max. en surface (suivant la nature du sol et les influences de l'environnement)	m ² /h	504
Aptitude max. en pente (suivant la nature du sol et les influences de l'environnement)	%	30
Moteur d'entraînement	Moteur diesel, monocylindre, refroidi par air	
Constructeur du moteur	Hatz	
Type	1 B 20	
Puissance max. (DIN ISO 3046)	kW (PS)	3,4 (4,6)
Au régime	t/mn	3.600
Puissance en ordre de marche (DIN ISO 3046)	kW (PS)	1,5 (2,0)
Au régime	t/mn	2.800
Consommation en carburant	l/h	0,4
Capacité du réservoir (carburant)	l	3
Inclinaison maxi	°	25

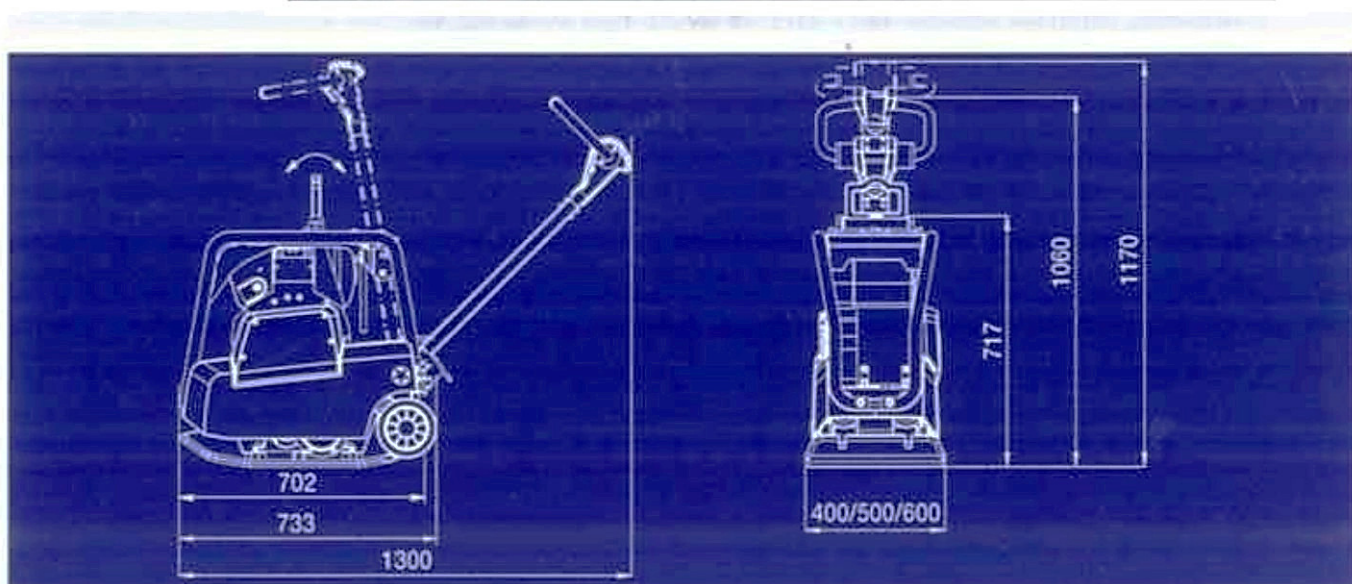

Les caractéristiques sont susceptibles d'être modifiées en raison du développement continu des produits.