

## Performances

	S100
Capacité opérationnelle	453 kg
Charge de basculement	907 kg
Débit de la pompe	50 l/min
Pression maxi aux raccords rapides	207 bars
Vitesse de translation	10,4 km/h

## Moteur

Marque/Modèle	Kubota / V1505-E2B-BCZ-1
Carburant / Refroidissement	Diesel / Liquide
Puissance maxi à 3000 tr/mn (SAE J1349)	25 kW
Couple à 1700 tr/min (SAE J1349)	93 N.m
Nombre de cylindres	4
Cylindrée	1498 cm <sup>3</sup>
Réservoir de carburant	45 l



## Poids

Poids en ordre de marche (avec pneus standard et godet 48 ")	1800 kg
Poids en ordre de marche (avec pneus à usage intensif et godet 50 ")	1818 kg

## Dimensions

Toutes les dimensions sont affichées en mm.

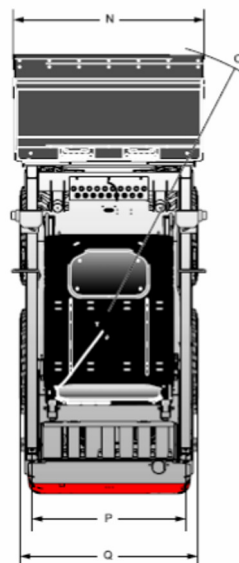
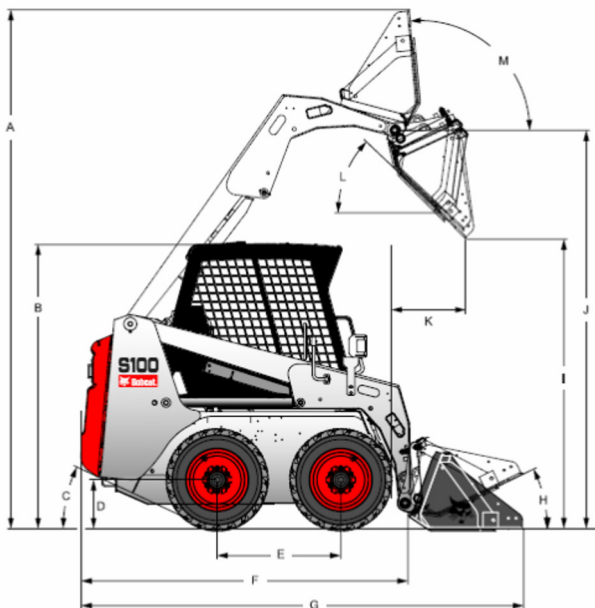

- (A) 3430 mm
- (B) 1878 mm
- (C) 25°
- (D) 167 mm
- (E) 818 mm
- (F) 2262 mm
- (G) 2929 mm
- (H) 26°
- (I) 1971 mm
- (J) 2633 mm
- (K) 477 mm
- (L) 43.4°
- (M) 95°
- (N) 1267 mm
- (O) 1819 mm
- (P) 967 mm
- (Q) 1182 mm

Siège Social : **SJL SAINT JUNIEN**  
Parc d'Activités Axial - 87200 SAINT JUNIEN  
Tél. 05 55 02 58 23 - Fax 05 55 02 19 67

**SJL CONFOLENS**  
Z.A. Le Mas Félix - 16500 CONFOLENS  
Tél. 05 45 29 51 50 - Fax 05 45 30 21 57

**SJL BELLAC**  
Rue Pierre Merlin - Les Couchets - 87300 BELLAC  
Tél. 05 55 68 30 00 - Fax 05 55 47 67 56